

CONNAÎTRE LES DIFFÉRENTS TYPES D'ESCALIERS EN BOIS



Sommaire

I. Objectif	2
II. Les différentes formes	2
III. Les échelles de meunier	5
IV. Les escaliers à pas japonais	5
V. Les escaliers à la française	6
VI. Les escaliers à l'anglaise	6
VII. Les escaliers à limon central	7
VIII. Les escaliers rampe sur rampe	8
IX. Les escaliers hélicoïdaux	8
X. Les escaliers suspendus	9
XI. Les escaliers à noyau	10
XII. Les escaliers courbes	10

I. OBJECTIF

Savoir reconnaître et classer les escaliers en bois en fonction de leur forme et de leur conception.

II. LES DIFFÉRENTES FORMES

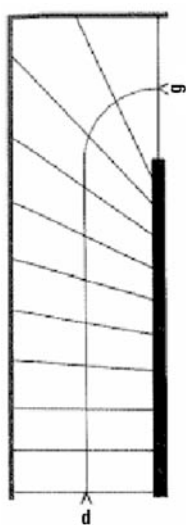

Escalier balancé dans une cage parallèle et rectangulaire

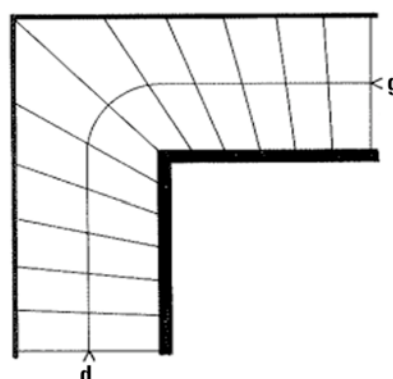
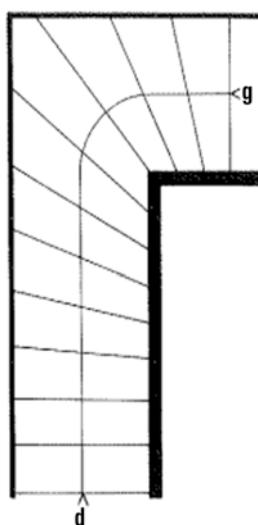

Escalier balancé dans une cage parallèle et rectangulaire avec une seconde volée d'équerre (quart tournant)

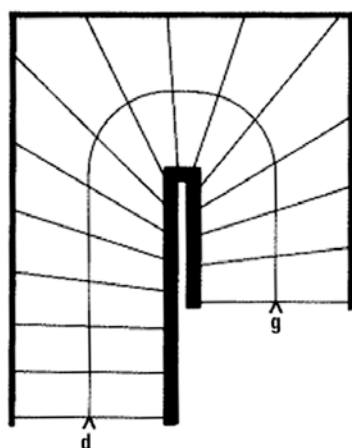

Escalier à trois volées d'équerre, avec un jour central (deux quarts tournant)

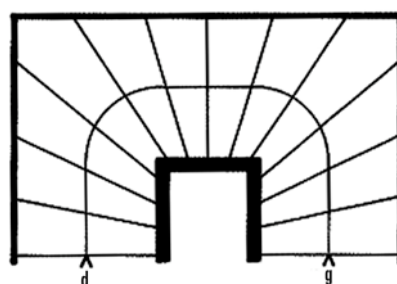

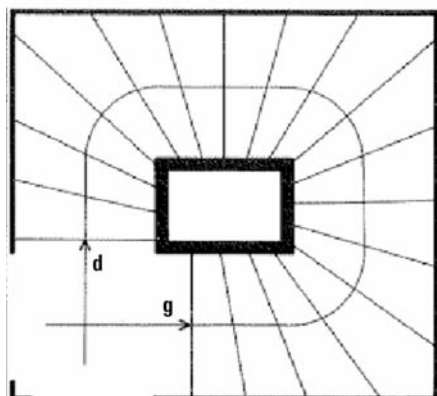

Escalier trois quarts tournant

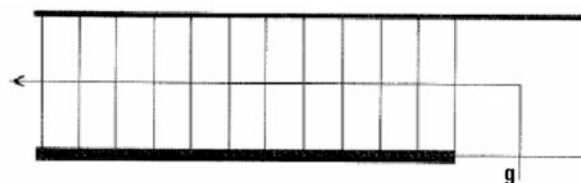

Escalier droit avec palier de repos

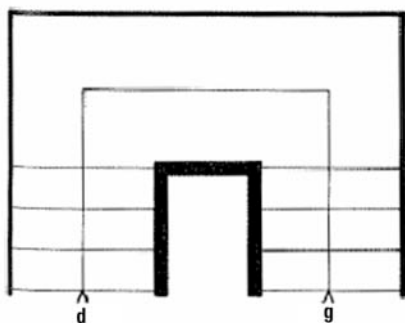

Escalier avec un grand palier de repos en fond de cage.

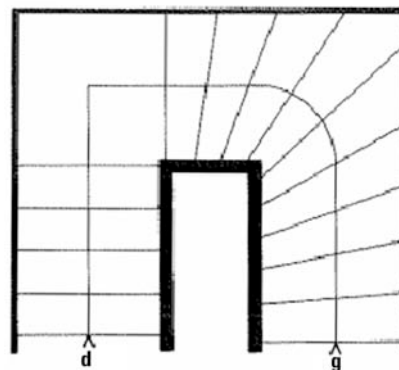

Escalier mixte avec un palier de repos et des marches balancées.

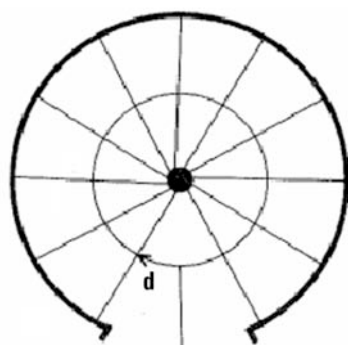

Escalier à vis dans une cage circulaire

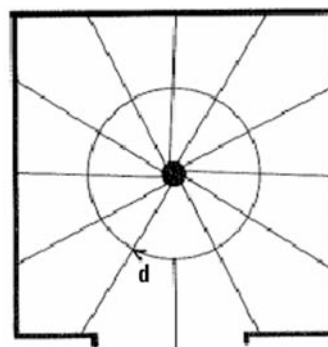

Escalier à vis dans une cage carrée

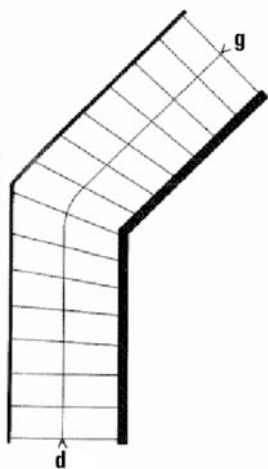

Escalier balancé à angle biais

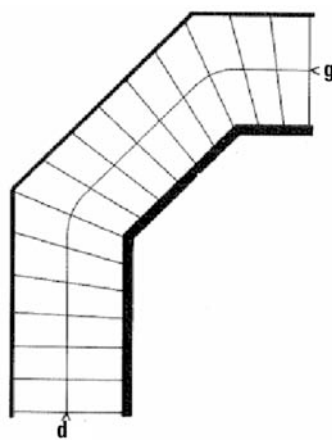

Escalier balancé à deux angles biais

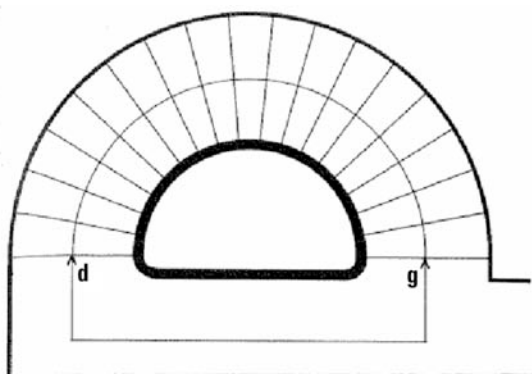

Escalier inscrit dans une cage semi-circulaire

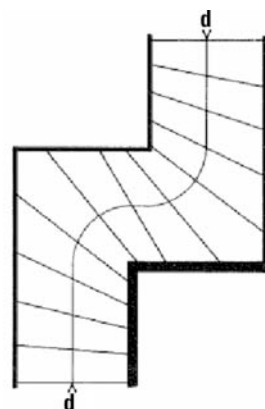

Escalier à deux coudes inversés

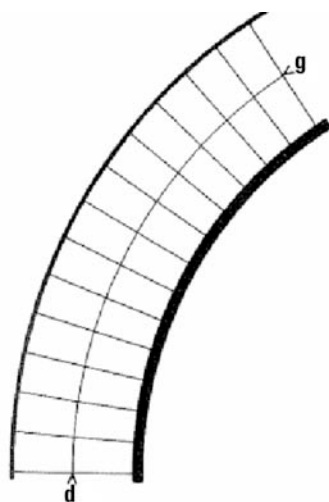

Escalier en mur circulaire

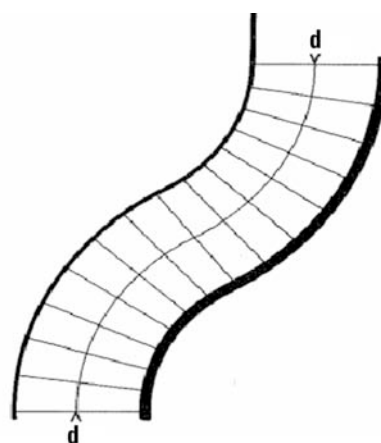

Escalier en S

III. LES ÉCHELLES DE MEUNIER

Les échelles de meunier, ou échelles meunières, sont des escaliers droits construits sans contremarches. Ils peuvent être adossés à un mur mais ne sont jamais soutenus par un mur d'échiffre. La simplicité d'exécution de cet ouvrage et la masse réduite de bois employé en font l'escalier le plus abordable financièrement. Il est donc souvent employé comme escalier secondaire pour les habitations.

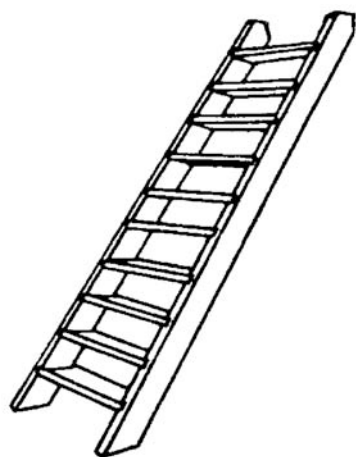

IV. LES ESCALIERS À PAS JAPONAIS

Il s'agit d'escaliers droits dont les marches sont alternativement éléguées. Le chevauchement des marches permet d'avoir une reculée très faible par rapport aux autres types d'escaliers.

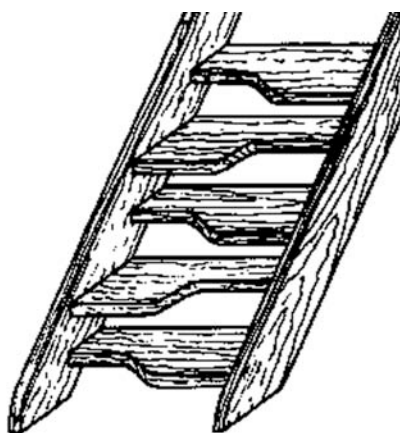

V. LES ESCALIERS À LA FRANÇAISE

Les escaliers à la française sont le plus souvent appuyés contre les parois d'une cage et sont généralement composés de plusieurs volées. Contre les murs, les marches sont portées par un faux-limon ou une crémaillère. Côté jour, les escaliers à la française sont caractérisés par l'emploi systématique de limons. Lorsque ces ouvrages ne sont accolés à aucune paroi, on utilise alors deux limons.

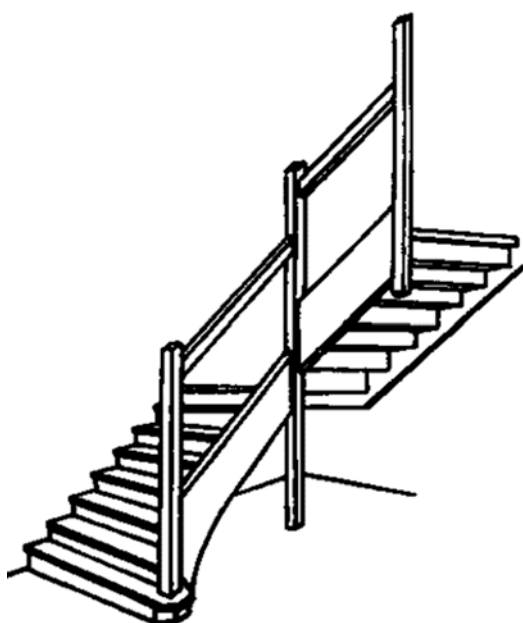

Escalier droit avec poteau de repos



VI. LES ESCALIERS À L'ANGLAISE

Les escaliers à l'anglaise se distinguent de ceux à la française par l'emploi de crémaillères du côté jour de la cage d'escalier. Cela a pour conséquence des différences considérables de conception, notamment un assemblage en demi-onglet entre la crémaillère et les contremarches, ou encore le fait que les abouts des marches soient visibles.

Ce type d'ouvrage est également caractérisé par l'emploi de balustres métalliques. Ces derniers viennent prendre appui sur la face latérale de la crémaillère ou encore directement sur le dessus des marches.

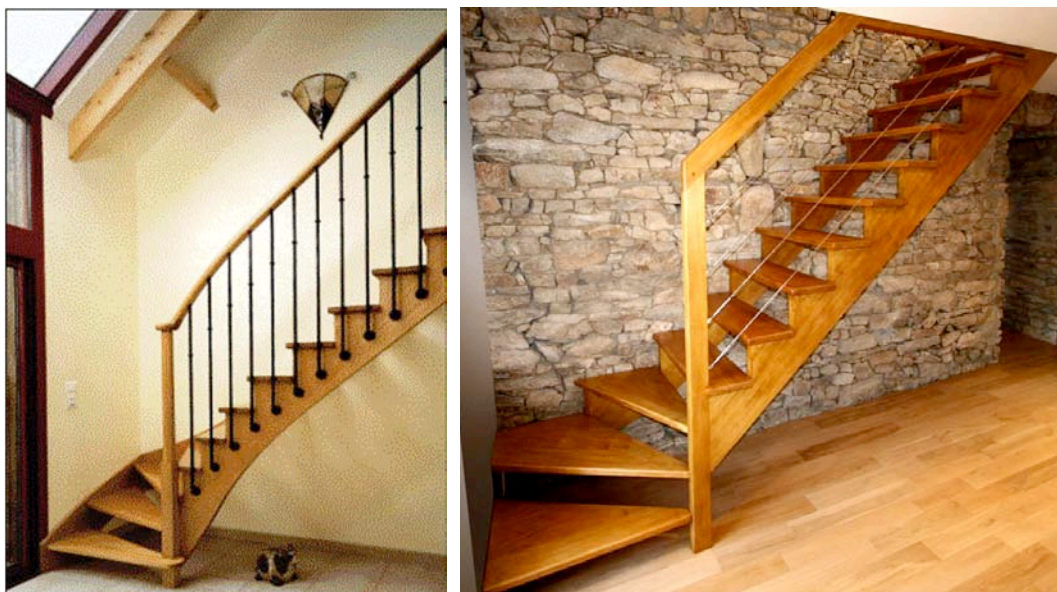

VII. LES ESCALIERS À LIMON CENTRAL

Les escaliers à limon central se caractérisent par le fait que les marches sont portées par un seul limon (il s'agit en réalité plutôt d'une crémaillère) placé au milieu de l'embranchement.



VIII. LES ESCALIERS RAMPE SUR RAMPE

Les escaliers rampe sur rampe se caractérisent par le fait que les limons de la première et de la deuxième volée sont alignés dans le même plan.



IX. LES ESCALIERS HÉLICOÏDAUX

Les escaliers hélicoïdaux sont également appelés « à vis » ou en « colimaçon ». Ils peuvent être encloisonnés, c'est-à-dire intégrés dans une cage d'escalier, ou bien à jour, c'est-à-dire évoluant dans le vide.

Ils peuvent aussi bien s'intégrer dans une forme circulaire que carrée.





X. LES ESCALIERS SUSPENDUS

Les escaliers suspendus ne comportent ni limons, ni crémaillères.

Les marches sont alors ancrées dans la maçonnerie.



XI. LES ESCALIERS À NOYAU

Ces escaliers sont caractérisés par l'emploi de pièces de bois rencreusées (les noyaux) qui remplacent les poteaux dans les angles des escaliers à plusieurs volées.



XII. LES ESCALIERS COURBES

On appelle escaliers courbes les escaliers dont les limons ou les crémaillères sont cintrés en plan et débillardés.

